

STAR 10



EXCELENTE MANOBRABILIDADE EM ÁREAS DE DIFÍCIL ACESSO

- > Motores AC de acionamento elétrico progressista
- > Melhor raio de giro do mercado
- > Deslocamento positivo / negativo do jib oferece uma melhor acessibilidade de trabalho (Alcança áreas até 3 metros)

MENOS TEMPO DE MÁQUINA PARADA

- > Motor AC livre de manutenção
- > Haulotte Activ´Screen - Ferramenta de auto-diagnóstico integrada
- > Haulotte Activ'Energy Management cuida de suas baterias
- > Preenchimento central automático para quase nenhuma manutenção da bateria

MAIOR DURABILIDADE

- > Capô feito com material de alta resistência
- > 3x mais durabilidade nos pinos, buchas e pequenas peças

RÁPIDA E FUNCIONAL NO CARREGAMENTO E TRANSPORTE

- > Pontos específicos no chassi para as operações de içamento
- > Inclinação de até 25%



MASTRO VERTICAL

CARACTERÍSTICAS TÉCNICAS

STAR 10

| | |
|---|------------------------|
| Altura de trabalho | 10 m |
| Altura da plataforma | 8 m |
| Alcance máximo horizontal | 3 m |
| Capacidade máxima - dentro | 200 kg (2 pers.) |
| Capacidade de carga - externo | 200 kg (1 pers.) |
| Dimensões da plataforma | 0.78 x 0,98 m |
| A Comprimento máximo | 2.7 m |
| B Largura | 1 m |
| C Altura Recolhida | 1.99 m |
| Raio de giro | 0 cm |
| D Distância entre eixos | 1.2 m |
| E Distância ao solo | 10 cm |
| Translação em altura máxima | 8 m |
| Velocidade de translação | 0.6 - 5 km/h |
| Raio de curva exterior | 1.88 m |
| Giro da torre | 345 ° |
| Ângulo de deslocamento do jib | 130° (+ 70 ° / - 60 °) |
| Alarme de Inclinação máxima de trabalho | 3 ° |
| Gradeabilidade | 25 % |
| Pneus não marcantes | 16 x 5 x 10.5 |
| Tanque hidráulico | 7 l |
| Baterias de tração | 24 V - 250 Ah |
| Peso total | 2 677 kg |

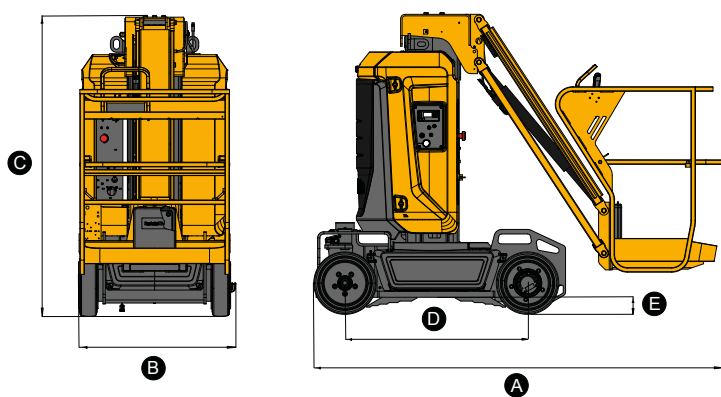

EQUIPAMENTO STANDARD

- > Haulotte Activ'Energy Management: Carregador CAN inteligente
- > Preenchimento automático das baterias centralizado
- > Plataforma individual de acionamento elétrico para trabalhos aéreos
- > Direção elétrica com motor AC de 24V sem escovas
- > Indicador de carga de bateria
- > Haulotte Activ'Screen
- > (diagnóstico no visor)
- > Sistema de bloqueio por sobrecarga
- > Pontos para reboque e elevação
- > Patolas Protetoras
- > 2 rodas dianteiras motrizes
- > 2 rodas traseiras direcionais
- > Pneus não marcantes
- > Dispositivo para liberação das rodas
- > Horímetro
- > Buzina
- > Dois botões de parada de emergência (um no cesto e outro na plataforma)
- > Controle de carga na plataforma
- > Bomba manual de emergência
- > Duas estações de controle (uma no cesto e outra na plataforma)
- > 2 pontos na plataforma para ancoragem do cinto
- > Barra móvel de acesso ao cesto
- > Alarme de translação

OPCIONAIS E ACESSÓRIOS

- > Haulotte Activ'Shield Bar
- > Tomada elétrica no cesto
- > Linha ar comprimido na cesta
- > Entrada móvel
- > Óleo biodegradável
- > Baterias sem manutenção
- > Telemática pronta
- > Kit de países frios
- > Indicador luminoso
- > Luz de funcionamento tipo Giroflex

